



**TRÄGERFAHRZEUG FÜR
DIE STALLARBEIT**



**GEPFLEGTE LIEGEBOXEN BEDEUTET
OPTIMALE MILCHQUALITÄT.**

EMILY - ZA Les Landes - 29800 Tréflévénéz - Frankreich
T. +33 (0)2 98 21 86 11 / F. +33 (0)2 98 21 86 14
export@emily.fr

www.emily.fr   

TRÄGERFAHRZEUG FÜR DIE STALLARBEIT

AM READY

WIRKUNGSWEISE

Das AM ist ein vielseitiges selbstfahrendes Trägerfahrzeug für die Stallarbeit. Damit kann man alle Arten von Liegeboxen kehren, Gülle schieben und einstreuen.

Die Mechanisierung der Wartung von Liegeboxen trägt dazu bei, unseren Anwenderkunden mehr Komfort zu bieten, und spart Zeit.

KEHREN

GÜLLE SCHIEBEN

EINSTREUEN



EMILY VORTEILE

- Optimierte Sauberkeit der Euter und reduziertes Krankheitsrisiko
- Wendekreis: 1,35m
- Fähigkeit Hindernisse bis zu 20cm zu überwinden (Stufen)
- Gute Bodenhaftung und Wendigkeit mit Allradantrieb
- Fahrgeschwindigkeit bis 12Km/h (vorwärts / rückwärts)
- Hydraulische Steuerung

GEPFLEGTE UND GEREINIGTE LIEGEBOXEN

TECHNISCHE DATEN

FAHRZEUG	<ul style="list-style-type: none">• 4-Takt Kohler Diesel Motor, Zweizylinder-Reihenmotor, 17 PS, Wassergekühlt mit einem seitlichen Lüfter, Betriebsstundenzähler, Elektrostarter• Hydrostatischer Antrieb, 3 Allradantrieb (18/8,50-8)• Verstell-Kolbenpumpe für den Antrieb• Zahnradpumpe für die Lenkung und die Geräte (25l/min)• Elektrische Feststellbremse• Lenkhilfe mit Orbitrol• Fahrzeug Breite: 1,00
MICRO'DIS	<ul style="list-style-type: none">• Nutzvolumen: 0,88m³• Wasservolumen: 700L• Kunststoff Band mit Seitenführungsriemen und Dichtungsprofil• Rechts- und Linkseintreuen• Unterer Entwirrer mit Messern• Oberer Entwirrer mit Flügeln• Ausgeschnittene Struktur um entlang die Mauer die Schaufel zu beladen, Lochblech an der Rückseite
SEITENBÜRSTE	<ul style="list-style-type: none">• Seitenbürste vorne links MONO Ø 900mm (Betrieb unabhängig vom Band)
VERTEIL GESCHWINDIGKEITSREGELUNG	<ul style="list-style-type: none">• Manuelle Regelung der Verteilgeschwindigkeit für Rechtsverteilung



SICHERN SIE DIE QUALITY DER MILCH

- Betrieb von GAEC ES ROUX (Region Manche, Frankreich)
- 3 Partner: Sylvain Leterrier, Bastien und Bertrand Edine
- 115 Milchkühe in Produktion, die durchschnittlich 8500 Liter / Kuh produzieren
- eine landwirtschaftlich genutzte Fläche von 126 ha

Die Mitarbeiter vom Betrieb GAEC ROUX haben vor mehr als einem Jahr das selbstfahrende Trägerfahrzeug AM Ready gekauft, um die Liegeboxen und Ställe zu reinigen. Die verbesserte Sauberkeit hat es ihnen ermöglicht, das Melkprotokoll zu vereinfachen. Sie sind effizienter geworden und sparen viel Zeit.

«Es dauert nur 15 Minuten am Morgen und 15 Minuten am Abend, um unsere Liegeboxen zu kehren und einzustreuen. Früher mussten wir jeden Tag 75 Minuten mit dem Hand einstreuen. Das Stroh ist gehäckselt und mit dem selbstfahrenden Trägerfahrzeug unter einem Tunnel gelagert. Dank des Kippbehälters können wir Stroh ganz einfach beladen. Sein Wenderadius ist perfekt, um einfach im Ställe zu fahren. Die Seitenbürste dreht sich in beide Richtungen, um entlang der Wände zu reinigen. Wir reinigen und fetten es jede Woche. Das Einstreuen von Liegeboxen und die stabile Sauberkeit waren noch nie so einwandfrei. Wir konnten sogar unser Melkprotokoll mildern und wenden keine Produkte nach dem Einweichen mehr an. Stattdessen verwenden wir ein einziges Desinfektionstuch pro Kuh. Das entspricht einer Zeitersparnis von 10 Minuten für jedes Melken, was insgesamt 50 Minuten pro Tag entspricht, wenn wir die Zeit hinzufügen, die zum Einstreuen von Liegeboxen eingespart wurde.»

Quelle : Grands troupeaux, märz 2019

VERHINDERN WIRKSAM MASTITIS.



Hydraulische Steuerung



Wendekreis: 1,35m



Lenkhilfe



Zwei Entwirrer



Hebel für leichte Materialien Steuerung

OPTIONS

- ➔ KIT FÜR EINSTREUEN VON LEICHTEN MATERIALIEN
- ➔ HECKGEWICHT
- ➔ GÜLLESCHIEBER
- ➔ 200 MM ERHÖHTE STUFENPASSAGE
- ➔ R'NET

**FÜR WEITERE OPTIONEN,
KONTAKTIEREN SIE UNS**

TRÄGERFAHRZEUG FÜR DIE STALLARBEIT

AM READY

SAUBERE EUTER
100% GARANTIE

TECHNISCHE DIAGRAMME

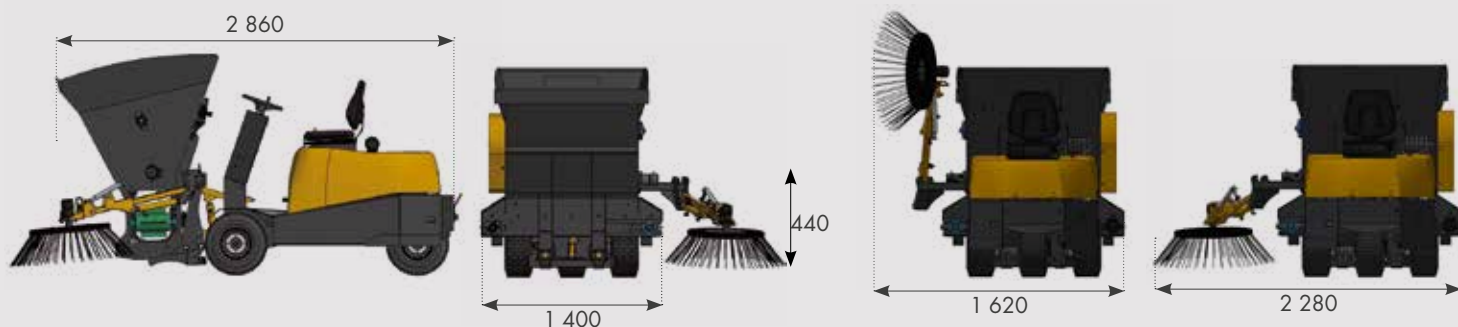

SONDERAUSSTATTUNG

200 MM ERHÖHTE STUFENPASSAGE



2 Räder Ø200 um Stufe einfach zu steigen
(10cm bis 20cm Stufe)

KIT FÜR EINSTREUEN VON LEICHTEN MATERIALIEN



Abnehmbares Blech für die Verteilsregelung
mit manuelle Steuerung

HECKGEWICHT



Heckgewicht (zum schrauben)

R'NET



Armritband mit einer Stärke von 25mm,
einstellbar und umkehrbar, Markierung des Lademaßes,
von der Kabine aus sichtbar
Höhe 500mm / Winkel 60° - Vorne links oder Vorne rechts - Gewicht 50 kg

GÜLLESCHIEBER



V-förmiger Gülleschieber, Höhe 140mm,
Schürfleiste 30mm,
Unabhängige Hydraulikhebung

EMILY - ZA Les Landes - 29800 Tréflévénéz - Frankreich
T. +33 (0)2 98 21 86 11 / F. +33 (0)2 98 21 86 14
export@emily.fr

www.emily.fr

