



**AUTOMOTEUR**



**LOGETTES ENTRETENUES  
QUALITÉ DE LAIT OPTIMALE.**

EMILY - ZA Les Landes - 29800 Tréflévénez - France  
T. +33 (0)2 98 21 72 72 / F. +33 (0)2 98 21 86 14  
emily@emily.fr

[www.emily.fr](http://www.emily.fr)



# AUTOMOTEUR POUR LOGETTES

## AM READY

### FONCTIONNEMENT

L'AM est un automoteur multifonctions pour l'entretien des logettes et le raclage des couloirs de stabulation. Il balaie et paille efficacement tous types de logettes.

Mécaniser l'entretien des logettes permet un gain de temps indéniable et un apport de confort confirmés par nos clients utilisateurs.

**BALAIE**

**RACLE**

**PAILLE**



### LES + EMILY

- Propreté des mamelles optimisée et diminution des risques de mammites
- Rayon de braquage court : 1 m35
- Franchissement jusqu'à 20 cm
- Adhérence et maniabilité avec 3 roues motrices
- Grande vitesse de travail jusqu'à 12 km/h
- Commandes ergonomiques

## DES LOGETTES ENTRETENUES PRÉVIENNENT

### CARACTERISTIQUES

**PORTEUR**

• Moteur Kohler diesel 4 temps, 2 cylindres en ligne, 17cv, refroidissement liquide avec ventilateur axial, compteur d'heure, démarreur électrique • Avancement hydrostatique 3 roues motrices (taille 18/8.50-8) • Pompe à piston à cylindrée variable pour l'avancement • Pompe à engrenage pour la direction et les accessoires (25L/min) • Frein à main électrique • Direction assistée par orbitrol et moteur hydraulique permettant une amplitude de la roue arrière de +/-90° • Largeur du porteur : 1,00 m

**MICRO'DIS**

• Volume utile : 0,88 m<sup>3</sup> • Volume en eau : 700 litres • Charge maximale utile : 200 kg • Châssis hydraulique de basculement • Tapis PVC avec profil de guidage et cornière d'étanchéité • Déversement droite et gauche • Démêleur inférieur • Démêleur supérieur à pâles • Structure évasée pour chargement le long des murs, tôle perforée pour la visibilité

**BROSSE**

Brosse latérale • Brosse latérale MONO avant gauche (fonctionnement du tapis indépendant du balai), diamètre 900mm • Rotation dans les 2 sens

**VARIATEUR**

Variateur de vitesse • Variateur de vitesse de distribution manuel pour côté droit



## SÉCURISEZ VOTRE QUALITÉ DE LAIT

- Le GAEC ÈS ROUX ( MANCHE)
- Trois associés : Sylvain Leterrier, Bastien et Bertrand Edine
- 115 Vaches laitières en production, produisant en moyenne 8 500 litres/vache
- Une surface agricole utile de 126ha

Les associés GAEC ÈS ROUX ont misé, depuis plus d'un an, sur l'automoteur AM Ready pour nettoyer les logettes de leur stabulation. L'amélioration de la propreté leur a permis de simplifier le protocole de traite. Ils ont gagné en efficacité avec à la clé un sérieux gain de temps.

«Il ne faut que 15 minutes le matin et 15 minutes le soir pour passer la balai et pailler nos logettes. Auparavant, nous devions pailler à la main. Quotidiennement, cela nous prenait 75 minutes. La paille est broyée et stockée avec l'automoteur sous un tunnel. Nous la chargeons facilement avec la trémie basculante. Son rayon de braquage est parfait pour se faufiler dans les couloirs de stabulation. La brosse tourne dans les deux sens pour bien nettoyer le long des murs. Nous le nettoyons et le graissons chaque semaine. Le paillage des logettes et la propreté de la stabulation n'ont jamais été aussi impeccables. Nous avons même pu assouplir notre protocole d'hygiène de traite. Désormais, nous n'appliquons plus de produit post trempage. A sa place, nous utilisons une simple lingette désinfectante par vache. Cela représente un gain de temps de 10 minutes à chaque traite, soit un total de 50 minutes chaque jour si l'on rajoute le temps gagné pour pailler les logettes.»

Source : reportage Grands troupeaux, mars 2019

## EFFICACEMENT LES INFECTIONS MAMMAIRES



Commandes hydrauliques



Rayon de braquage 1m35



Direction assistée



Double démêleur



Manette produit fluide

### OPTIONS

- ➔ KIT PRODUIT FLUIDE
- ➔ CONTRE POIDS
- ➔ LAME DE RACLAGE EN V
- ➔ PASSAGE DE MARCHÉ
- ➔ R'NET

**POUR + D'OPTIONS,  
NOUS CONSULTER**

# AUTOMOTEUR POUR LOGETTES

## AM READY



## SCHEMAS TECHNIQUES

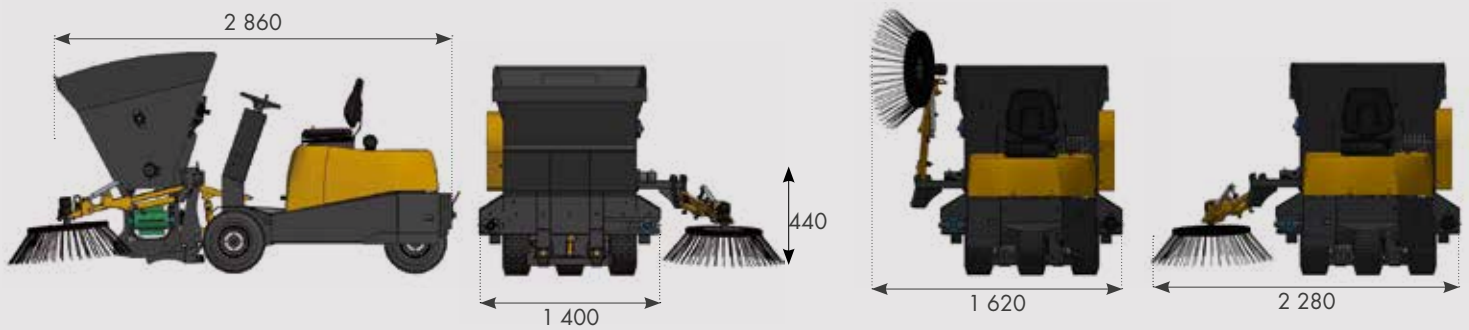

## OPTIONS

### PASSAGE DE MARCHÉ



2 roues diamètre 200mm pour passage de marché

### KIT PRODUIT FLUIDE



Cassette de regulation avec commande + tôle deflectrice

### CONTRE POIDS



Contre poids vissé

### R'NET



Bande armurite 25 mm d'épaisseur réglable et réversible - Repère de gabarit visible du poste de conduite - Hauteur 500mm Angle de 60° - Disponible en avant gauche ou avant droit - Poids 50 kg

### LAME DE RACLAGE EN V



Bande armurite épaisseur 30 mm réversible - Relevage hydraulique simple effet indépendant - H 140mm

EMILY - ZA Les Landes - 29800 Tréflévénez - France  
T. +33 (0)2 98 21 72 72 / F. +33 (0)2 98 21 86 14  
emily@emily.fr

[www.emily.fr](http://www.emily.fr)

